

No	訂正事項	変更年月日	訂正者
①	-----	'00.00.00	--
②	-----	'00.00.00	--
③	-----	'00.00.00	--
④	-----	'00.00.00	--
⑤	-----	'00.00.00	--

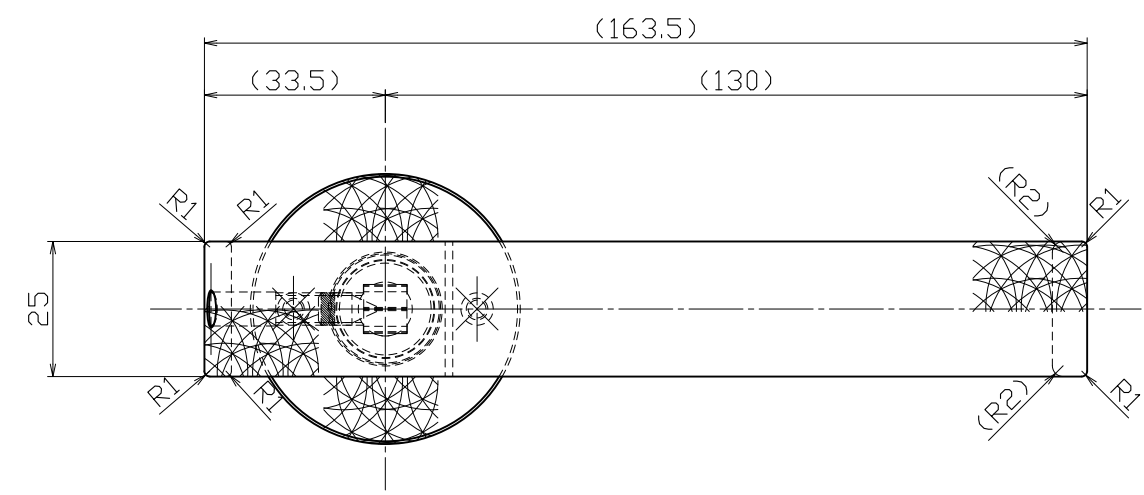

No	部品名	材質	仕上	数量	備考	No	部品名	材質	仕上	数量	備考
③	ブッシュ	POM	乳半色	2	ポリアセタール樹脂	D	横ネジ	SUS410	素地	2	M6×8特殊ホーローネジ
②	別製化粧丸座	A6061	バイブレーションブラック	2	無垢棒φ50×t-7.3【旋盤加工】	C	角芯	SS400	Ep-Fe/Zn/CM2	1	
①	レバーハンドル本体	A6063	バイブレーションブラック	2	押出材	B	真鍮ピース	C3604	素地	2	M4用×L=35
						A	セット小ネジ	SUSXM7	素地	2	M4×20六角穴付皿ネジ

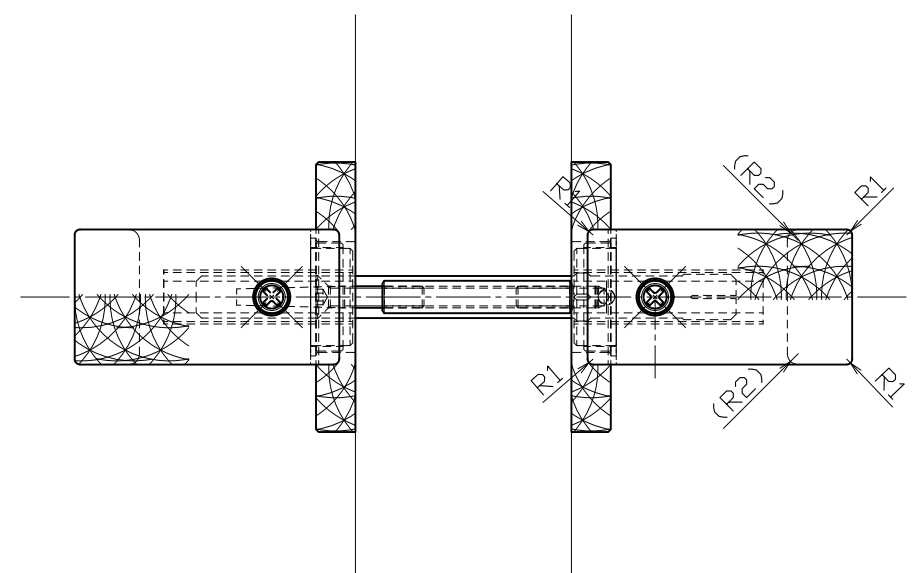
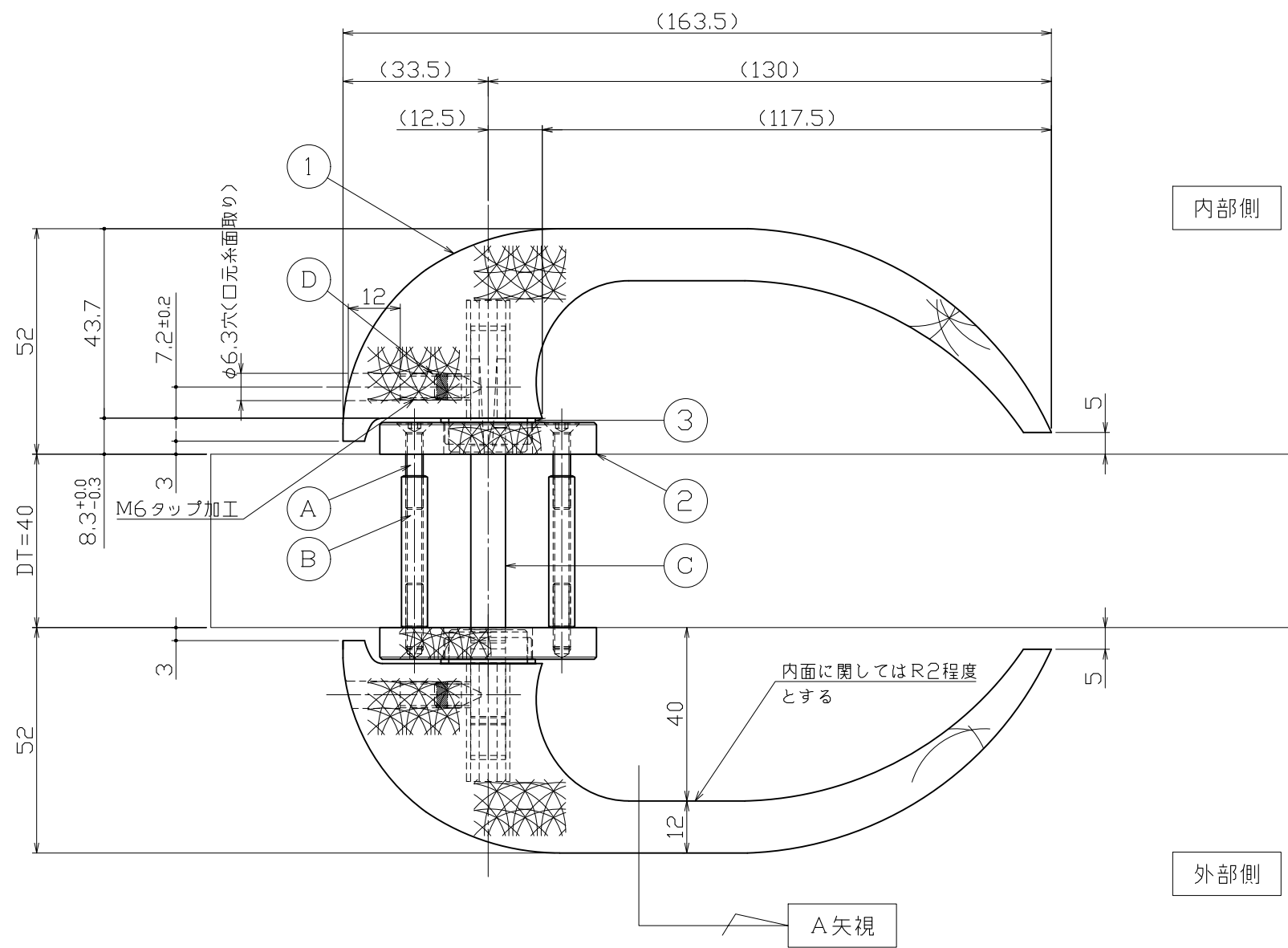
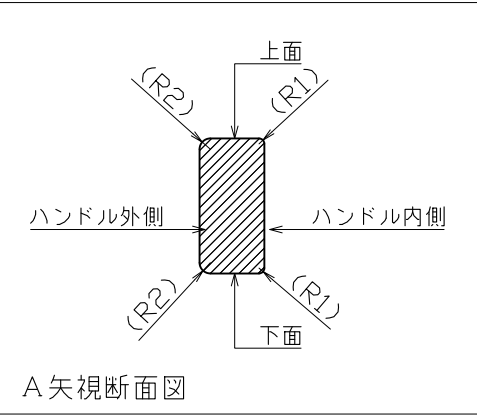
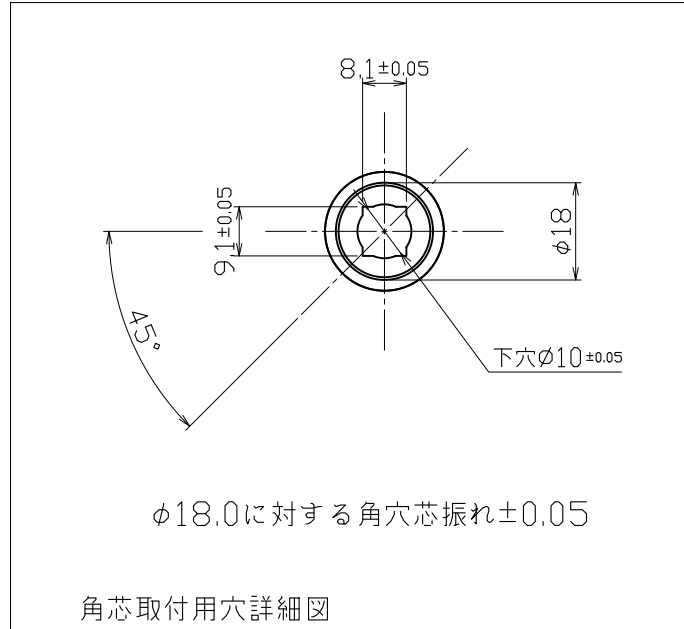

指示無き公差は右表公差に従うこと。	基本寸法 (mm)	公差値 (中級)	作図	図番	名	図名
指し無きコーナーR面取りはR0.3。バリ無きこと。	0.5~3	±0.10	'20年04月19日	製品図	称	レバーハンドル【既製品】
	3~6	±0.10	縮尺	S=1/1 S=1/- S=1/-		LH1-260
	6~30	±0.20	検図	能地		Apro
	30~120	±0.30	照査	大矢		株式会社ラファエ
	120~400	±0.50	担当	--		株式会社ジュケン
	400~1000	±0.80	製図	坂本		

用紙サイズ：A2