

| No | 訂正事項 | 変更年月日 | 訂正者 |
|----|-------|-----------|-----|
| ① | ----- | '00.00.00 | -- |
| ② | ----- | '00.00.00 | -- |
| ③ | ----- | '00.00.00 | -- |
| ④ | ----- | '00.00.00 | -- |
| ⑤ | ----- | '00.00.00 | -- |

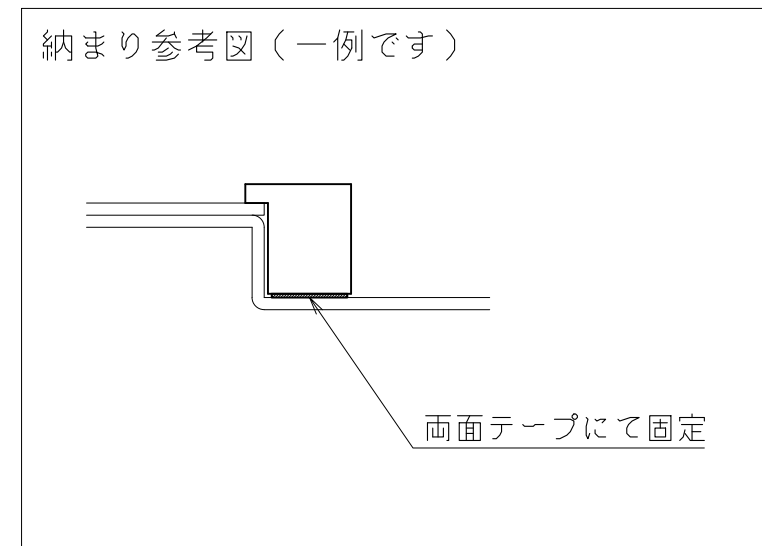
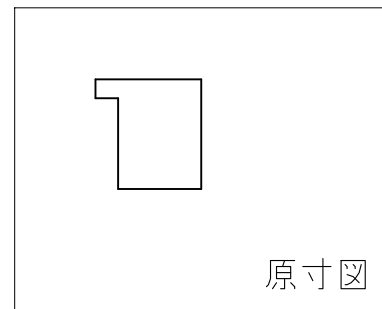
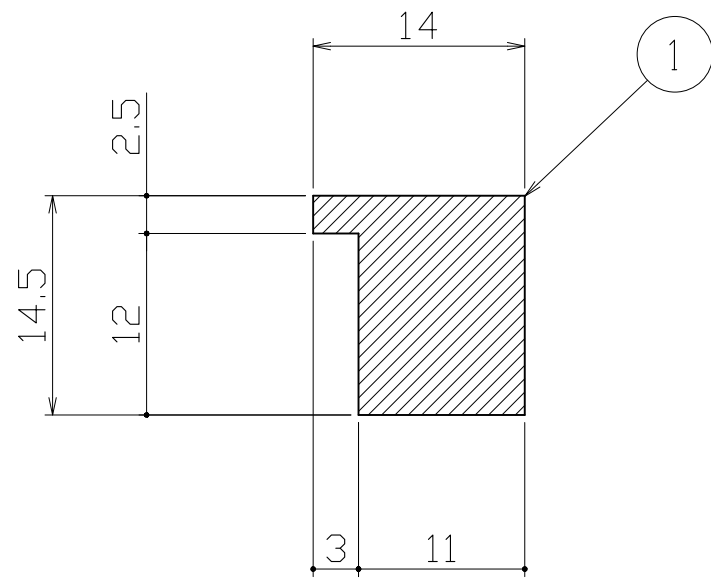

※仕上げに関しては：鏡面・ヘアライン・クローム鍍金（クリア無）・硫化イブシ・ゴールド鍍金

| | | | | | | | | | | | | | |
|--|-----------------------|----|-----|------|----|--|-----------|----------|------------|-------|-------|----------|-------|
| | <input type="radio"/> | | | | | 指示無き公差は右表公差に従うこと。 指示無きコーナーR面取りはR0.3。バリ無きこと。 | 基本寸法 (mm) | 公差値 (中級) | 作図 | 図番 | 名 | 図名 | |
| | <input type="radio"/> | | | | | | 0.5~3 | ±0.10 | '12年01月11日 | 製品図 | 称 | モール【既製品】 | |
| | <input type="radio"/> | | | | | | 3~6 | ±0.10 | 縮尺 | | | 品番 | AM-12 |
| | <input type="radio"/> | | | | | | 6~30 | ±0.20 | S=2/1 | S=1/- | S=1/- | 管理番号 | ----- |
| | <input type="radio"/> | | | | | | 30~120 | ±0.30 | 検図 | 照査 | 担当 | 製図 | |
| | ① | 本体 | 真鍮 | 上記記入 | 1 | クリア塗装 | 120~400 | ±0.50 | 能地 | 大矢 | -- | 坂本 | |
| | | No | 部品名 | 材質 | 仕上 | 数量 | 備考 | 400~1000 | 用紙サイズ：A3 | | | | |
| | | | | | | | | | | | | | |